

## BOMBAS CENTRÍFUGAS MONOFÁSICAS AUTODRENANTES



- Para bañeras y minipiscinas de hidromasajes
- Vaciado automático
- Aptas para agua clara y líquidos no agresivos
- Aplicaciones en bañeras de viviendas, edificios, hoteles y complejos termales



SPA 100



### Características

- Air switch
- Impulsor de Noryl
- Cuerpo de polipropileno con fibra de vidrio
- Motor cerrado monofásico IP44
- Sello mecánico de cerámica y grafito
- Temperatura máxima del agua 50°C
- Temperatura máxima de ambiente 40°C
- Cable de conexión con ficha IRAM 2073

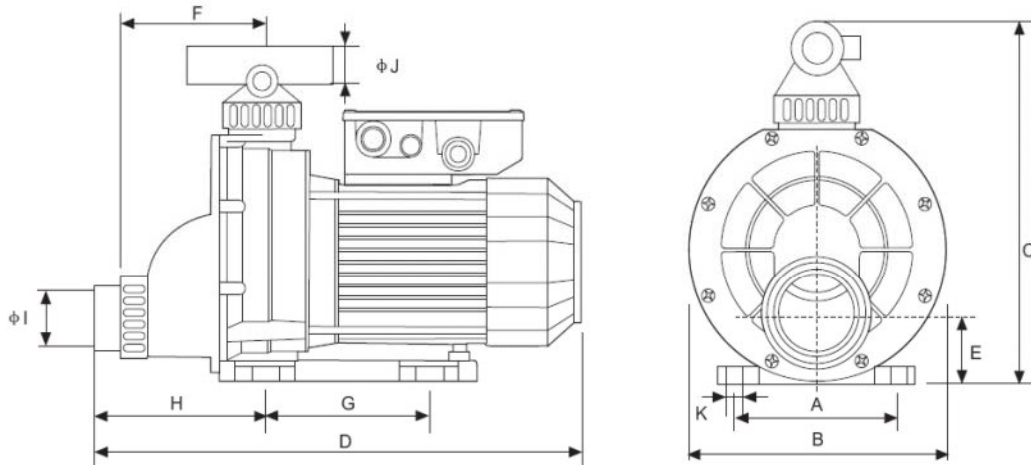

MODELO		POTENCIA INOM			DIMENSIONS (mm)											WEIGHT Kg
		KW	HP	(Amp)	A	B	C	D	E	F	G	H	I	J	K	
SPA 050	220V-50HZ	0.37	0.50	2.73	105	154.5	182	340	47	88		130	2 1/4	1 1/2	9	10
SPA 075	220V-50HZ	0.55	0.75	4.45	124	187	215	420	50	120	120	130	2 1/4	1 1/2	9	11
SPA 100	220V-50HZ	0.75	1.0	4.80	124	187	215	420	50	120	120	130	2 1/4	1 1/2	9	11

PERFORMANCE HIDRÁULICA A 50 HZ

