



BOMBAS MULTITAPAS HORIZONTALES

- Excelente relación presión-potencia de motor
- Extremadamente confiables, simples de usar, silenciosas y libres de mantenimiento
- Aplicación en instalaciones domésticas, civiles y conjuntamente con dispositivos hidroneumáticos



Características

- Cuerpo de acero inoxidable
- Impulsores de acero inoxidable
- Aspiración y descarga de fundición gris
- Eje de acero inoxidable
- Motor cerrado monofásico IP44
- Sello mecánico de cerámica y grafito
- Cable de conexión con ficha IRAM 2071

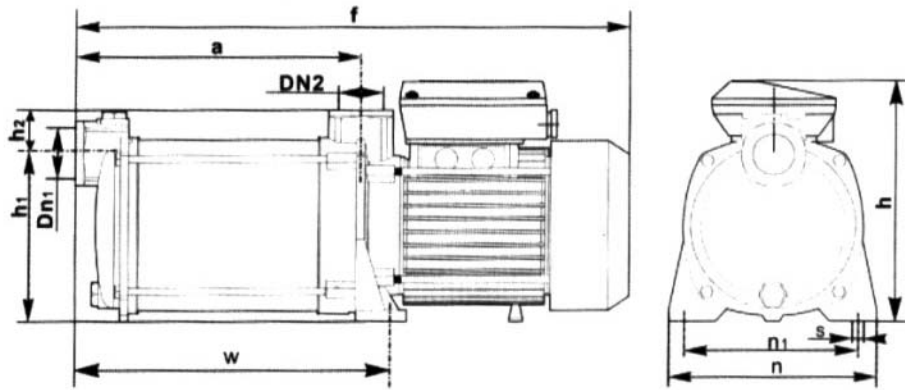

MODELO	POTENCIA	DIAMETROS		MEDIDAS (mm)								
	CV	ASP.	IMP.	A	F	H	H1	H2	N	N1	W	S
MH 700	0.6	1"	1"	135.5	347	185	121	31.5	150	120	150.5	10
MH 900	0.75	1"	1"	159	371	185	121	31.5	150	120	174	10
MH 1100	1	1"	1"	182.5	396	185	121	31.5	150	120	197.5	10
MH 1300	1.3	1"	1"	206	420	185	121	31.5	150	120	221	10
MH 1500	1.5	1"	1"	236	481	215	134	36.5	165	130	241	10

PERFORMANCE HIDRÁULICA A 50 HZ

